



Forma

Multiservicio



Manual de Usuario

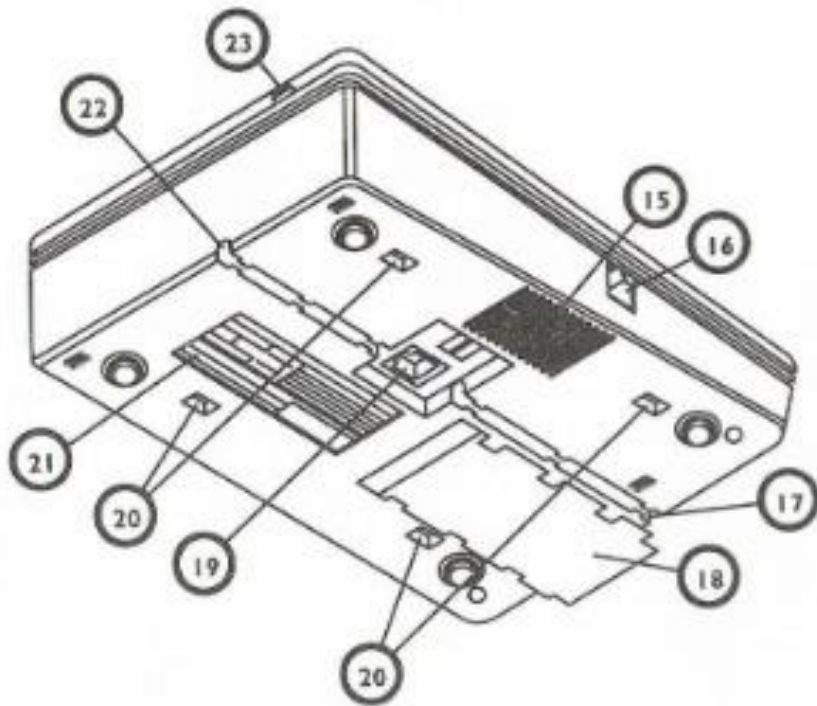
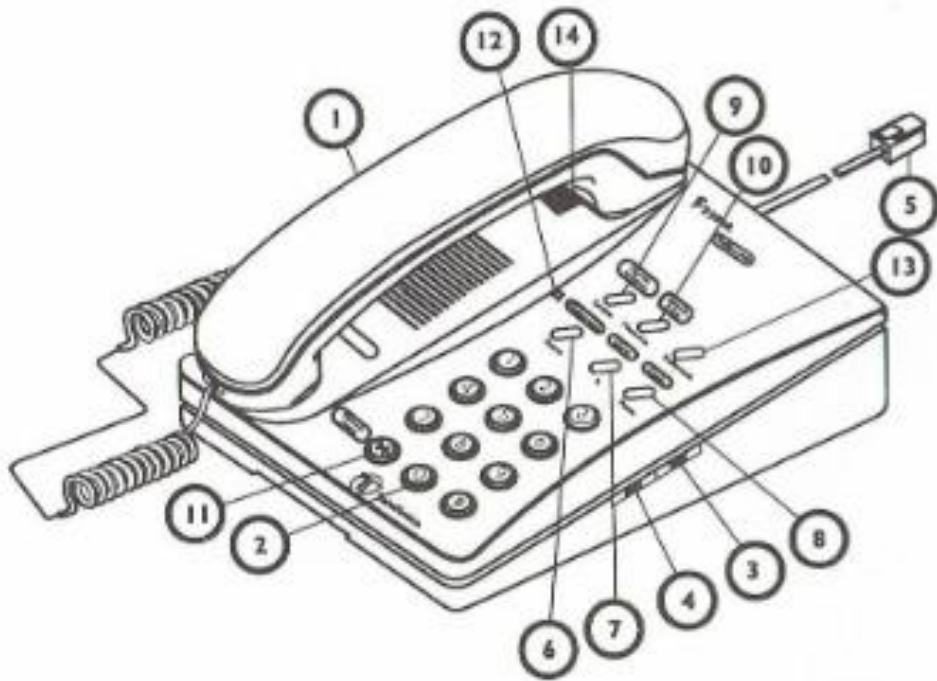

1. Microteléfono
2. Teclado de marcación
3. Selector tipo de marcación
4. Selector nivel de timbre
5. Cordón de línea con conector modular
6. Tecla MULTISERVICIO / DATOS
7. Tecla LIBERAR / R
8. Tecla DESVIO / PAUSA
9. Tecla LLAMADA EN ESPERA / GRABAR
10. Tecla LLAMADA A TRES / MEMORIA
11. Tecla MEMORIA DESVIO / ASTERISCO
12. Indicador de uso en modo MULTISERVICIO
13. Tecla RELLAMADA (Repetición del último número llamado)
14. Dispositivo de colgado en posición mural

15. Salida sonido del timbre
16. Conector microteléfono
17. Canal de salida del cable línea
18. Tarjetero memorias de marcación abreviada
19. Conector cable de línea
20. Alojamiento soporte mural
21. Etiqueta
22. Canal de salida del cable línea
23. Resalte sujeción del microteléfono

INDICE

1. INTRODUCCION	3
2. INSTALACION	5
2.1. Conexión a la línea telefónica	5
2.2. Selección del tipo de marcación	6
2.3. Regulación del nivel de timbre	6
2.4. Instalación mural.....	7
3. MANEJO BASICO DEL TELEFONO	9
3.1. Cómo realizar una llamada	9
3.2. Repetición del último número marcado	9
4. PRESTACIONES ESPECIFICAS PARA LINEA MULTISERVICIO	11
4.1. Función MULTISERVICIO / TELEFONO BASICO.....	11
4.2. LLAMADA EN ESPERA.....	12
4.2.1. Cómo aceptar la segunda llamada.....	12
4.2.2. Cómo finalizar o liberar una de las dos llamadas...	13
4.3. LLAMADA A TRES.....	13
4.3.1. Cómo establecer una comunicación entre tres personas.....	13
4.3.2. Cómo realizar una llamada de consulta.....	14
4.4. DESVIO INMEDIATO.....	15
4.4.1. Grabar el número al que quiere efectuar el desvío.....	15
4.4.2. Activar desvío.....	16
4.4.3. Desactivar desvío.....	17

5.	OTRAS PRESTACIONES COMO TELEFONO.....	19
5.1.	Memorias de marcación abreviada.....	19
5.2.	Pausa.....	24
5.3.	Tecla Datos.....	25
5.4.	Conexión a centralita.....	26
6.	CONSEJOS DE MANTENIMIENTO	27
7.	QUE HACER EN CASO DE AVERIA	28
8.	GARANTIA	29
9.	ESPECIFICACIONES TECNICAS	30
10.	CERTIFICADO DE ACEPTACION	31

I. INTRODUCCION

En primer lugar queremos agradecerle la confianza depositada en TELEFONICA DE ESPAÑA al haber adquirido un teléfono FORMA MULTISERVICIO, que además de las prestaciones habituales, le facilita la posibilidad de acceder a servicios de futuro a través del uso de la LINEA MULTISERVICIO.

Le recomendamos lea atentamente este manual de usuario antes de utilizar su teléfono FORMA MULTISERVICIO, con ayuda de las distintas figuras contenidas en el mismo.

IMPORTANTE:

Si Ud. ha contratado con Telefónica servicios de la LINEA MULTISERVICIO, le rogamos que lea atentamente el apartado 4, "PRESTACIONES ESPECIFICAS PARA LINEA MULTISERVICIO", que le describirá cómo este teléfono le facilita el uso de los servicios de LLAMADA EN ESPERA, LLAMADA A TRES y DESVIO INMEDIATO.

Si no ha contratado ningún servicio de la LINEA MULTISERVICIO, no precisa la lectura del capítulo 4, pudiendo pasar directamente de la lectura del capítulo 3, "MANEJO BASICO DEL TELEFONO", al capítulo 5, "OTRAS PRESTACIONES COMO TELEFONO". No obstante, si desea recibir información sobre la LINEA MULTISERVICIO o la contratación de servicios de la misma, por favor dirijase a Telefónica llamando al número 004.

FORMA MULTISERVICIO es un teléfono electrónico de marcación mixta, es decir, decádica y multifrecuencia, que facilita, mediante teclas de doble funcionalidad las funciones básicas de la LINEA MULTISERVICIO y que reúne las siguientes características:

1. Teclado de marcación en decádico o multifrecuencia,seleccionable por conmutador externo.
2. Teclas de doble funcionalidad para utilización de la LINEA MULTISERVICIO.
3. Diez memorias de 32 dígitos de marcación abreviada.
4. RELLAMADA del último número marcado.
5. Inserción de PAUSAS durante la marcación.
6. Tecla R de funcionamiento por apertura temporizada utilizable en centralitas y acceso a LINEA MULTISERVICIO.
7. Timbre electrónico con selector de nivel.
8. Tecla DATOS para el paso transitorio de decádico a multifrecuencia.
9. Cápsula de recepción (auricular) que facilita por dispersión del campo magnético una mejora en la escucha a personas con deficiencias de audición, mediante los aparatos adecuados de ayuda auditiva (audifonos).
10. Posibilidad de instalación mural o sobremesa, utilizando el accesorio opcional previsto para ello.

En la caja de su teléfono encontrará:

- Equipo base.
- Cordón de línea.
- Microteléfono.
- Cordón espiralizado para el microteléfono.
- Manual de usuario con tarjeta de garantía.

2. INSTALACION

Su teléfono le es entregado de fábrica preparado para usar las facilidades de la LINEA MULTISERVICIO con el selector de tipo de marcación (3) en posición MF y el selector de nivel de sonido de timbre (4) en posición "alto" Δ .

2.1. Conexión a la línea telefónica

Su equipo FORMA MULTISERVICIO dispone de un cordón de línea terminado en un conector modular (5), que permite su conexión a un enchufe universal telefónico (19) situado en la parte inferior de la base. Para ello introduzca el conector sobre el enchufe presionándolo hasta escuchar un "clic". Haga pasar dicho cordón por uno de los dos canales de salida, superior (22) o inferior (17), situados en la base del equipo, según su conveniencia.

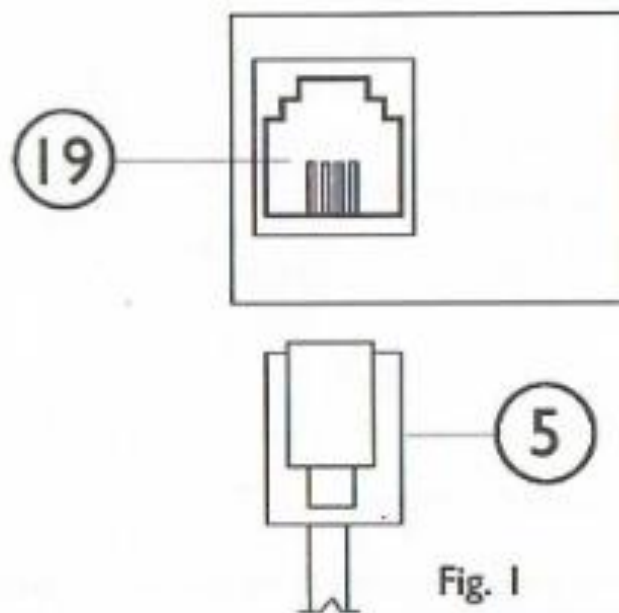

Inserte el otro extremo libre del cordón de línea terminado en un conector modular en el enchufe o roseta telefónica donde estará conectada la línea hacia la central telefónica.

También dispone de un cordón espiralizado que va conectado, por un extremo, al microteléfono (1), y por el otro al conector (16) de la base del teléfono.

2.2. Selección del tipo de marcación

En su equipo FORMA MULTISERVICIO el tipo de marcación puede ser seleccionado mediante el conmutador (3) de dos posiciones, situado en el lateral derecho del teléfono, en posición DEC para decádico (impulsos) y MF para multifrecuencia (tonos), sólo en esta posición podrá usted utilizar la LINEA MULTISERVICIO.

Trate de establecer una comunicación con el conmutador situado en la posición MF, si no lo consigue inténtelo de nuevo en la posición DEC.

No obstante, si tiene alguna duda, consulte a su oficina comercial de Telefónica.

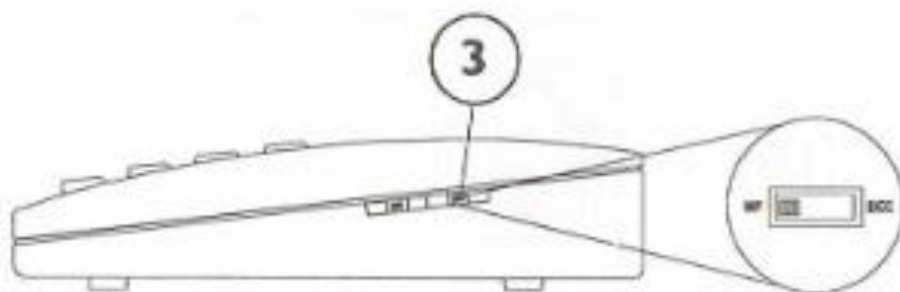



Fig. 2

2.3. Regulación del nivel de timbre

La regulación del nivel de sonido del timbre se realiza mediante el conmutador externo (4), de dos posiciones, situado en el lateral derecho del teléfono, junto al selector de tipo de marcación.

Situándolo en la posición derecha  el volumen del timbre será alto, y en la posición izquierda  el volumen será bajo. Sitúelo en la posición que le resulte más agradable. Procure no tapan la salida del timbre, situada en la base del aparato.

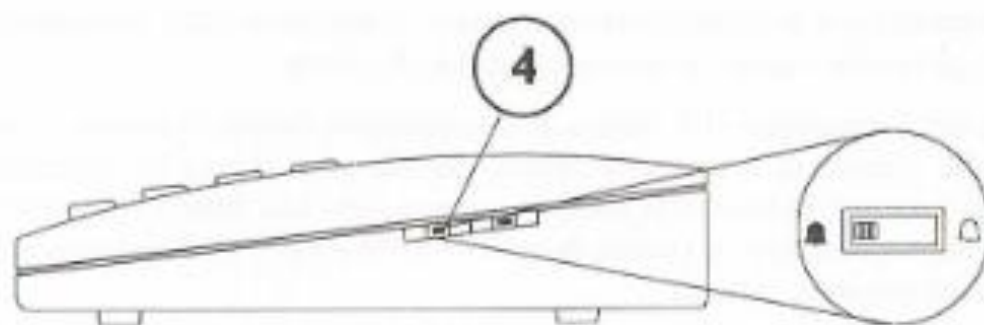

Fig. 3

2.4. Instalación mural

Su equipo FORMA MULTISERVICIO puede ser instalado en posición de sobremesa o en posición mural.

En el caso de que su instalación se realice de forma mural, el equipo deberá complementarse con una base o atril, disponible aparte, de manera que, tanto el microteléfono (1) como el teclado de marcación (2) queden situados de forma paralela a la pared una vez instalados.

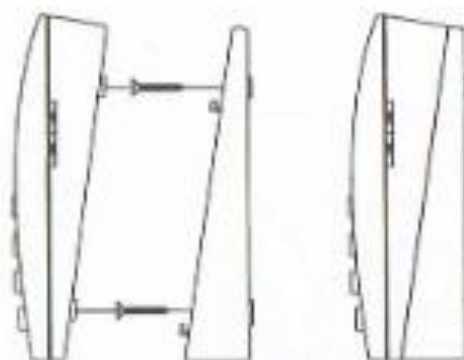

Fig. 4

La base dispone en su parte inferior de cuatro alojamientos (20), que servirán para posicionar convenientemente el atril en la misma.

La pieza desmontable (14) situada en el alojamiento del microteléfono sobre la base, prevista para facilitar la sujeción del mismo en el caso de instalación mural requiere situarse en la posición correcta, para ello deberá extraerse la misma presionando en el sentido de la flecha, darle la vuelta y volver a colocarla en su alojamiento original.



Fig. 5

El resalte (23) disponible en la parte superior del equipo, permite sujetar el microteléfono, en el caso de instalación mural sin accionar la pieza que provoca la interrupción de la comunicación.

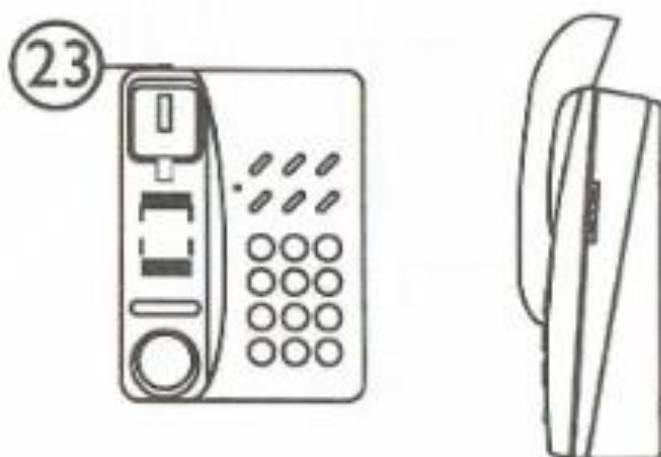

Fig. 6

3. MANEJO BASICO DEL TELEFONO

3.1. Cómo realizar una llamada

Para llamar a otro abonado del servicio telefónico, realice las siguientes operaciones:

1. Levante el microteléfono (1). Si el indicador de uso en modo MULTISERVICIO está encendido, le indica que su teléfono está en tipo de marcación multifrecuencia.
2. Espere a recibir tono de invitación a marcar.
3. Efectúe la marcación del número telefónico utilizando el teclado de marcación (2).
4. Ya puede establecer conversación.
5. Al terminar, situar el microteléfono en su alojamiento.

3.2. Repetición del último número marcado

Su teléfono almacenará siempre en memoria el último número marcado, tanto manualmente como de forma automática, permitiendo su repetición automática con sólo pulsar la tecla RELAMADA (13).

La memoria posee una capacidad de almacenamiento de hasta 32 dígitos, incluidas las pausas. Cada pausa cuenta como un dígito y se pueden introducir tantas como sean necesarias.

Esta función es de gran utilidad cuando el abonado llamado comunica o no contesta. Para la repetición automática del último número marcado, levante el microteléfono, espere tono de invitación a marcar y pulse la tecla RELAMADA.

Ejemplo:

1. Realice una llamada según se describe en el apartado 3.1.
2. Levante el microteléfono.
3. Espere tono de invitación a marcar.
4. Pulse la tecla RELLAMADA.
5. El equipo efectuará, entonces, la marcación anterior.

4. PRESTACIONES ESPECIFICAS PARA LINEA MULTISERVICIO

Este teléfono incorpora, además, prestaciones que le facilitan en gran medida el uso de determinadas facilidades de la LINEA MULTISERVICIO. Para el uso de aquellas facilidades no descritas en este manual rogamos consulte el Manual de Usuario LINEA MULTISERVICIO.

Para operar, el equipo ha de estar configurado en marcación multifrecuencia MF, que es la configuración por defecto que el teléfono trae de fábrica. El indicador de uso en modo MULTISERVICIO deberá encenderse al descolgar el microteléfono.

4.1. Función Multiservicio / Teléfono básico

Al descolgar el microteléfono el indicador de uso en modo MULTISERVICIO (12) está encendido. Las teclas de doble funcionalidad permiten directamente la operación de los servicios:

- Llamada en Espera.
- Llamada a Tres.
- Desvío Inmediato.



Para pasar las teclas de doble funcionalidad a su funcionamiento como TELEFONO BASICO pulse la tecla **MULTISERVICIO/DATOS**.

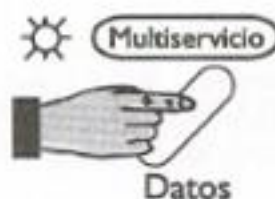

El indicador de uso en modo **MULTISERVICIO** (12) se apaga y las teclas seleccionan las funciones normales del teléfono.

Para pasar de nuevo las teclas de doble funcionalidad a **MULTISERVICIO** pulse la tecla **MULTISERVICIO** / **DATOS** y así sucesivamente (indicador encendido/apagado, **MULTISERVICIO** / **BASICO**).

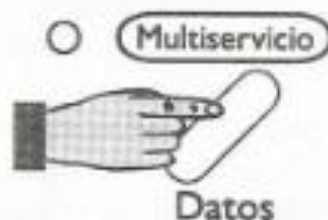

En ambos estados el funcionamiento del teclado numérico no varía.

4.2. Llamada en espera

4.2.1. Cómo aceptar la segunda llamada

Si en el transcurso de una comunicación se escuchan unos tonos superpuestos a la conversación que indican la presencia de una nueva llamada, pulse la tecla **LLAMADA EN ESPERA**, estableciéndose la comunicación con la 2ª llamada, quedando retenida la 1ª.

Si ahora desea bascular de una a otra llamada, deberá pulsar la tecla **LLAMADA EN ESPERA** tantas veces como desee realizar este proceso.

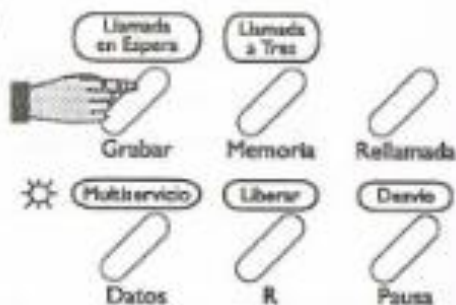

4.2.2. Cómo finalizar o liberar una de las dos llamadas

Para finalizar una comunicación y continuar con la otra, estando en la conversación que desea finalizar, pulse la tecla **LIBERAR**.



Para finalizar la última comunicación basta con colgar.

4.3. Llamada a Tres

El servicio de LLAMADA A TRES permite establecer conversaciones entre tres personas o bien realizar una llamada de consulta sin interrumpir la comunicación inicial.

4.3.1. Cómo establecer una comunicación entre tres personas

Con una comunicación establecida si se desea incorporar otra, pulse la tecla de **LLAMADA A TRES**, con lo que se obtiene nuevamente tono de invitación a marcar. Se marca el número, y una vez establecida la segunda comunicación, se vuelve a pulsar la tecla **LLAMADA A TRES** con la que se establece la comunicación simultánea entre las tres personas. En esta situación oír una indicación acústica superpuesta a la conversación que le indica que se encuentra en LLAMADA A TRES.



Si estando en esta situación desea separar ambas comunicaciones, deberá pulsar la tecla **(LLAMADA EN ESPERA)** quedándose en comunicación con la primera llamada y retenida la segunda.



Si ahora desea bascular de una a otra llamada, deberá pulsar la tecla **(LLAMADA EN ESPERA)** tantas veces como desee realizar este proceso.

Si se desea finalizar una de las dos comunicaciones estando en la conversación que se desea finalizar, pulse la tecla **(LIBERAR)**.



Para finalizar las dos comunicaciones a la vez, basta con colgar.

4.3.2. Cómo realizar una llamada de consulta

Si estando en una conversación desea realizar una consulta, pulse la tecla **(LLAMADA A TRES)**, con lo que obtiene nuevamente tono de invitación a marcar. Marque el número y establezca la comunicación de consulta.



Una vez realizada la consulta, pulse la tecla **(LIBERAR)**, con lo que finaliza la llamada de consulta y vuelve a la conversación inicial.



Si en lugar de finalizar la llamada de consulta desea mantenerla retenida y volver a la comunicación inicial, pulse la tecla **LLAMADA EN ESPERA**.

Para bascular de una a otra conversación pulse la tecla **LLAMADA EN ESPERA** tantas veces como desee realizar este proceso.



Si se desea finalizar una de las dos comunicaciones, estando en la conversación que se desea finalizar, pulse la tecla **LIBERAR**.



Para finalizar las dos comunicaciones a la vez, basta con colgar.

4.4. Desvío Inmediato

4.4.1. Grabar el número al que quiere efectuar el desvío

Para realizar el desvío de llamadas es necesario en primer lugar grabar el número telefónico al que se quiere desviar la llamada, en la memoria correspondiente a la tecla *** MEMORIA DESVÍO**:

— Levante el microteléfono. Se enciende el indicador de uso en modo **MULTISERVICIO**.



— Pulse **DESVIO**.

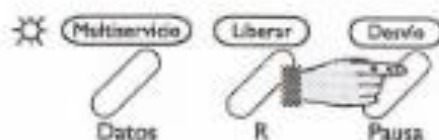

— Espere tono.

— Cuelgue el microteléfono.

Como confirmación de que su desvío ha sido aceptado, pasados al menos 10 segundos, descuelgue el microteléfono y deberá oír tono de invitación a marcar entrecortado. En caso de tono continuo repita la operatoria.

Si el desvío es aceptado toda llamada dirigida hacia su número telefónico será desviada automáticamente al número grabado en la MEMORIA DESVIO.

4.4.3. Desactivar desvío

— Descuelgue el microteléfono. Indicador de uso en modo MULTISERVICIO encendido.



— Escuche tono de invitación a marcar entrecortado.

— Pulse tecla **DESVIO**.



— Espere tono de invitación a marcar continuo y cuelgue.

En esta situación volverá a recibir las llamadas dirigidas a su número telefónico en su teléfono.

Como confirmación de que su desvío ha sido desactivado, pasados al menos 10 segundos, descuelgue el microteléfono y deberá oír tono de invitación a marcar continuo. En caso de tono discontinuo, repita la operación de desactivación.

5. OTRAS PRESTACIONES COMO TELEFONO

En el caso de que al levantar el microteléfono esté encendido el indicador de uso LINEA MULTISERVICIO deberá usted pulsar la tecla **(MULTISERVICIO)/DATOS**, apagándose el indicador, a partir de este momento podrá usted utilizar el teléfono FORMA MULTISERVICIO como teléfono normal.

5.1. Memorias de marcación abreviada

Su equipo FORMA MULTISERVICIO posee 10 memorias de marcación abreviada, además de la específica de la LINEA MULTISERVICIO - MEMORIA DESVIO, con capacidad de hasta 32 dígitos incluidas las pausas que se deseen introducir.

Cada número telefónico almacenado lleva asignado un número abreviado, de un solo dígito (del 0 al 9).

El equipo cuenta con un tarjetero (18) de memorias abreviadas situado en la parte posterior de la base, en donde se anotarán las correspondencias entre el número telefónico almacenado y su número abreviado.

En caso de instalación mural dicha tarjeta quedará situada entre la base del aparato y el atril.



Fig. 7

A continuación se indican los pasos a seguir para la grabación de números en memoria y el procedimiento de marcación abreviada:

a) Grabación de números en memoria

Para grabar un número telefónico en alguna de las 10 memorias de marcación abreviada:

1. Descuelgue el microteléfono.
2. Si el indicador de uso en modo MULTISERVICIO está encendido, pulse la tecla **(MULTISERVICIO) / DATOS** para apagarlo.

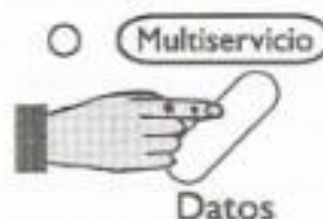

3. Pulse la tecla de grabación en memoria **GRABAR**.

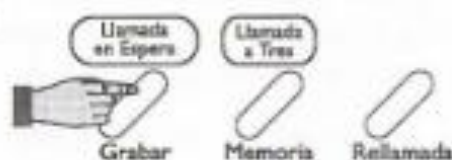

4. Teclee el número telefónico que desee almacenar, pudiendo incluir pausas o dígitos en multifrecuencia, pulsando la tecla **DATOS**. Todas las pulsaciones serán almacenadas, en este caso.

5. Pulse la tecla de selección **MEMORIA**.

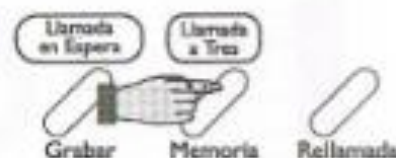

6. Teclee el número de memoria (del 0 al 9) donde desee almacenar la marcación efectuada.

Ejemplo: Se desea grabar el número telefónico 1234567 en la memoria 7:

1. Descuelgue el microteléfono.

2. Si el indicador de uso en modo MULTISERVICIO está encendido, pulse la tecla **(MULTISERVICIO) / DATOS** para apagarlo.
3. Pulse la tecla **GRABAR**.
4. Teclee el número **1 2 3 4 5 6 7**.
5. Pulse la tecla **MEMORIA**.
6. Teclee el número **7**. El número anterior habrá quedado almacenado en la memoria **7**.

NOTA: Si la operación de grabación no se finaliza, el número grabado previamente no se altera.

Para almacenar en una memoria de marcación abreviada el último número marcado:

1. Descuelgue el microteléfono.
2. Si el indicador de uso en modo **MULTISERVICIO** está encendido, pulse la tecla **(MULTISERVICIO) / DATOS** para apagarlo.



3. Pulse la tecla **GRABAR**.

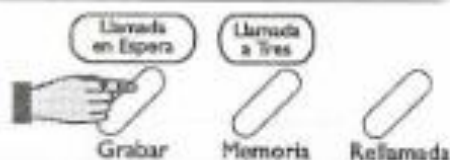

4. Pulse la tecla **RELLAMADA**.



5. Pulse la tecla **MEMORIA**.



6. Teclee el número de memoria (del 0 al 9) donde lo desee almacenar.

NOTA: Esta operación sólo será válida cuando la marcación original haya sido realizada pulsando las teclas numéricas.

b) Borrado de un número grabado en memoria

Si desea borrar el contenido de una memoria de marcación abreviada, sin incluir ningún número nuevo:

1. Descuelgue el microteléfono.

2. Si el indicador de uso en modo **MULTISERVICIO** está encendido, pulse la tecla **MULTISERVICIO** / **DATOS** para apagarlo.

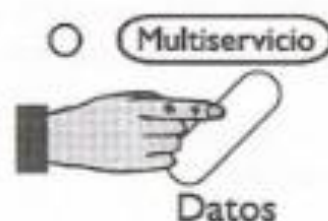

3. Pulse la tecla **GRABAR**.

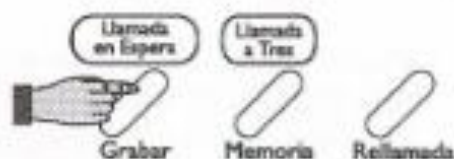

4. Pulse la tecla **MEMORIA**.

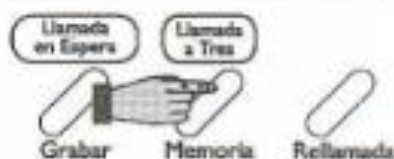

5. Teclee el número de memoria (del 0 al 9) que desee borrar.

Ejemplo: Se desea borrar el número telefónico grabado anteriormente en la memoria 7:

1. Descuelgue el microteléfono.

2. Si el indicador de uso en modo **MULTISERVICIO** está encendido, pulse la tecla **MULTISERVICIO** / **DATOS** para apagarlo.

3. Pulse la tecla GRABAR.
4. Pulse la tecla MEMORIA.
5. Teclee el número 7.

De esta manera habrá borrado el número 1 2 3 4 5 6 7 .

c) Procedimiento de marcación abreviada

Para seleccionar cualquiera de los números telefónicos almacenados anteriormente en memoria:

1. Descuelgue el microteléfono.
2. Si el indicador de uso en modo MULTISERVICIO está encendido, pulse la tecla **(MULTISERVICIO) / DATOS** para apagarlo.

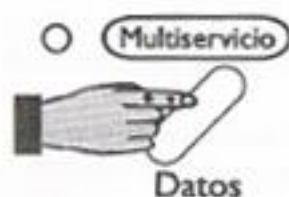

3. Espere tono de invitación a marcar.
4. Pulse la tecla de selección MEMORIA.



5. Pulse el número abreviado de memoria (del 0 al 9), con el que fue almacenado.

Ejemplo: Con los datos del apartado a):

1. Descuelgue el microteléfono.
2. Si el indicador de uso en modo MULTISERVICIO está encendido, pulse la tecla **(MULTISERVICIO) / DATOS** para apagarlo.
3. Espere tono de invitación a marcar.

4. Pulse la tecla MEMORIA.

5. Pulse la tecla 7.

Se marcará, automáticamente, el número memorizado 1 2 3 4 5 6 7.

Tenga en cuenta que, una vez seleccionada la memoria, el modo de marcación queda determinado por la situación del conmutador (3) a la hora de realizar la llamada y no de la del mismo en el momento de la grabación.

5.2. Pausa

Al pulsar la tecla PAUSA (8) se consigue una detención de la marcación durante un tiempo aproximado de cuatro segundos.

Es conveniente emplearla en llamadas que precisen tonos intermedios (internacionales o a través de centralitas) cuando la marcación se realice mediante memorias de marcación abreviada.

Puede ocurrir que con una sola pausa la llamada resulte infructuosa por lo cual pueden emplearse más.

Ejemplo: El teléfono está conectado a una centralita y se desea llamar mediante marcación automática al número 123456, sabiendo que:

— 0 es el código de la centralita para acceso a línea de salida.

— 07 es el prefijo internacional.

— 45 es el prefijo del país.

— 999 es el prefijo local.

Para grabar el número anterior realice las siguientes operaciones:

1. Descuelgue el microteléfono.

2. Si el indicador de uso en modo MULTISERVICIO está encendido, pulse la tecla **MULTISERVICIO**/ DATOS para apagarlo.
3. Pulse la tecla de grabación en memoria GRABAR.
4. Marque el número de teléfono que desea grabar, insertando una pausa para cada momento en el que se espere recibir tono de invitación a marcar de la centralita o central. Para este ejemplo en concreto se debería marcar:
 - 0 para el código de acceso a línea de salida de la centralita.
 - PAUSA para que el teléfono espere tono de central.
 - 07 para acceso a internacional.
 - PAUSA para esperar el tono de invitación a marcar internacional.
 - 45999123456 que es el número de abonado internacional que se desea grabar.
5. Pulse la tecla MEMORIA.
6. Pulse la posición de memoria en la que desea grabar este número, por ejemplo la 7.
7. Cuelgue.

La marcación de este número se realizará de acuerdo al procedimiento de marcación abreviada, descrito en el punto 5.1.c.

5.3. Tecla Datos

Su equipo dispone de una tecla DATOS (6) que le permite el envío de las señales multifrecuencia a la línea, una vez establecida la comunicación hasta que cuelgue, siendo útil cuando la selección del modo de marcación se encuentra en decádico (línea decádica, indicador uso en modo MULTISERVICIO apagado), para así poder acceder a bases de datos de respuesta audible, control remoto de contestadores, marcación directa de extensiones de algunas centralitas, etc.

NOTA: Tras la pulsación de la tecla DATOS, los números marcados posteriormente no serán almacenados en la memoria de "Reclamada".

Ejemplo: Desea llamar al abonado 1234567, que se encuentra conectado a una centralita de acceso directo con número de extensión 89. Sabiendo que la marcación del número de abonado es en modo decádico y el de extensión en modo multifrecuencia, realice las siguientes operaciones:

1. Descuelgue el microteléfono.
2. Espere tono de invitación a marcar.
3. Teclee el número, decádico, 1 2 3 4 5 6 7.
El conmutador del tipo de marcación se encuentra inicialmente en marcación decádica.
4. Pulse la tecla DATOS para pasar a multifrecuencia.
5. Teclee el número de extensión 8 9.

5.4. Conexión a centralita

En el caso de conexión a una centralita la actuación de la tecla R le permitirá el acceso a determinadas prestaciones de la misma, pudiendo efectuarse dichas prestaciones por apertura temporizada.

Las teclas que facilitan el acceso a los servicios de la LINEA MULTISERVICIO, están programadas estrictamente para su uso con el equipo conectado directamente a la central telefónica. Para el uso de los servicios especiales de centralitas se deberán seguir las instrucciones específicas de las mismas.

6. CONSEJOS DE MANTENIMIENTO

El equipo FORMA MULTISERVICIO no requiere, en especial, ningún tipo de mantenimiento.

Pasar, de vez en cuando, un trapo humedecido, en agua. No se deben utilizar, para su limpieza, productos abrasivos o disolventes, ya que estos podrían dañar el equipo. Evitar golpes y/o posibles caídas al suelo y en lo posible situar el mismo alejado de fuentes de radiación de calor y de exposición directa a la luz solar.

7. QUE HACER EN CASO DE AVERIA

Si al efectuar o recibir llamadas desde su teléfono, observa cualquier anomalía que impida un correcto funcionamiento del mismo, debe proceder como a continuación se indica:

a) Comprobar si la avería está en la línea telefónica.

Si usted dispone de otros aparatos telefónicos que funcionan correctamente, es señal de que la línea desde la central telefónica al PTR no tiene avería.

En caso de que sólo disponga de un teléfono, no podrá efectuar la prueba de línea con garantía absoluta, por lo que se recomienda utilizar un teléfono que funcione correctamente.

Desde el PTR (punto de terminación de la Red Telefónica), procederá a desplazar la tapa en el sentido de la flecha, y conectar el teléfono. Si recibe señal para marcar y puede realizar y recibir llamadas, la línea está correcta. En caso contrario póngase en contacto con el 002.

b) Reparar el teléfono averiado.

Si la línea está correcta, y es su propio teléfono el averiado, actuará en función del régimen de mantenimiento del mismo:

- Si su teléfono está acogido a régimen de alquiler o tiene suscrito contrato de mantenimiento con TELEFONICA DE ESPAÑA póngase en contacto con el 002.
- En cualquier otro caso deberá ponerse en contacto con el 004 donde, dependiendo de que su teléfono se encuentre o no en garantía, se le informará de las actuaciones a realizar.

NOTA IMPORTANTE: Las memorias se borran si el teléfono permanece más de una hora desconectado de la línea sin que esta circunstancia pueda considerarse avería.

8. GARANTIA

En la solapa posterior de este Manual de Usuario encontrará la tarjeta de garantía, la cual deberá estar sellada adecuadamente y deberá contener la fecha de venta o instalación.

9. ESPECIFICACIONES TECNICAS

- Resistencia mín. de aislamiento entre tierra y partes accesibles: 100 MOhm.
- Rigidez dieléctrica mín.: 500 V.
- Pérdidas mín. de retorno en situación de descolgado: 14 dB de 800 a 3000 Hz.
- Tiempo mín. de mantenimiento de los números en memoria: 1 hora.
- Duración de la apertura temporizada: 100 ms.
- Tiempo de pausa en marcación: 4 s.
- Velocidad de marcación decádica: 10 ips.
- Relación apertura cierre: 2:1
- Códigos de señalización multifrecuencia: CCITT Q.23
 - Relación emisión pausa: 70 / 140 ms.
 - Nivel de señal MF: Grupo alto: $-6 \pm 2\text{dB}$.
Grupo bajo: $-8 \pm 2\text{dB}$.
- Número de memorias de marcación abreviada: 10
- MEMORIA MULTISERVICIO - DESVIO INMEDIATO: 1
- Número de dígitos en memoria de marcación abreviada: 32
- Temperatura de funcionamiento: -10° a 55° C.
- Peso aproximado: 750 grs.

Telefónica se reserva el derecho a modificar, sin previo aviso, estas especificaciones.